

Nous créons des installations inspirées de notre fascination pour des phénomènes naturels semblant tirés de fiction. Ainsi, nous construisons des récits comme des passages vers des réalités parallèles et potentielles. Ces récits, nourris de nos recherches, rencontres et collaborations, se matérialisent en sculptures, scénographies mais aussi en objets éditoriaux archivant les différents états par lesquels la fiction évolue. En s'appuyant sur le concept de «Présent-épais»* de Donna Haraway, l'amoncellement de propositions pour une même histoire s'apparente à une «géologie accidentée» où nous agglomérons à nos scénarios anachronismes, et références multiples dans une volonté de créer différentes entrées de lecture dans notre travail.

Pour cette édition de Art Contest 2026, nous souhaitons présenter un dyptique sculptural: *K and M's portrait, a sense of Deja-vu*. Cette installation repose sur l'écriture d'une fiction à propos de deux volcanologues ayant hybridés leurs consciences à des plantes pyrophytes* afin de renaître après leur mort dans une éruption volcanique. Cette histoire s'inspire directement de la vie de Katia et Maurice Krafft*, deux volcanologues français connus pour leurs documentations sur les volcans en activité ainsi que leurs tragiques décès lors d'une éruption au Japon en 1991.

Cette installation présentée pour Art Contest fait suite à plusieurs propositions montrées à l'occasion d'expositions (CF page 3/3). Lors du développement de ce récit, nous avons mis en scène différentes étapes de l'histoire ; le bourgeonnement des consciences hybridées à la plante, ou encore les souvenirs du personnage de K au moment de se faire ensevelir par la lave. Ces récits de Science-Fiction sont des prétextes pour imaginer des futurs «symbiocènes»* où le progrès signifie une collaboration entre machine et biodiversité et plus une hiérarchie entre les deux. Nous avons développé un langage sculptural emprunté aux modules de décors au cinéma ou dans le spectacle vi-

vant afin de laisser apparent le simulacre scientifique de nos installations et s'approcher d'une esthétique «Low-Tech»*. C'est également accentué par le réemploi de matériaux de nos anciennes installations, marquées, selon notre vision de la fiction, par leurs mémoires et charges narratives passées.

K and M's Portrait, a sense of Deja-vu représentent des portraits botaniques de nos personnages. Ce sont deux caissons de bois de 120x160cm (dimension standard d'affiche de cinéma) contenant divers objets sculpturaux. Nous empruntons à la fois au langage scientifique puisque ces portraits sont comme des études, mais les objets qui les composent sont des amorces scénaristiques, des «easter egg»* insérant des espace-temps différents à l'histoire principale. Chaque portrait est composé de couches en transparence mêlant dessins spéculatifs, photographies, objets d'archives, fragments imprimés en 3D, plexiglas gravés, affiches auto-fiction, sculptures en plâtre, cendre, liquides etc. Avec cette abondance de données, un réseau de communication se tisse entre différentes possibilités narratives.

Les blocs sont installés au mur, à fleurs du sol. Ainsi, le spectateur expérimente un rapport d'échelle avec l'objet, celui d'un corps face à l'entrée d'un paysage cérébral. Il pourrait être un prélevé extrait du passé, un agglomérat de souvenirs (déjà vu) des personnages représentés sur les deux portraits, K et M.

Par le biais de ces brèches fictives et perceptibles, nous accompagnons les spectateurs vers des narrations philofictionnelles*, qui - de décor en décor - nous emmène dans une réalité où résilience et renaissance se rencontrent et s'hybrident pour matérialiser un nouveau présent sur-turé.

(Les deux pièces sont en cours de production et seront prêtes pour le mois de Septembre).

K's portrait, a sense of deja vu,
120x160cm, 2026, sculpture, dessins, impressions, miroirs, bois, aluminium, plexiglas, dessins, néons, plâtre, liquide lacrymale, textiles ignifugés, biopolymère, en cours de réalisation

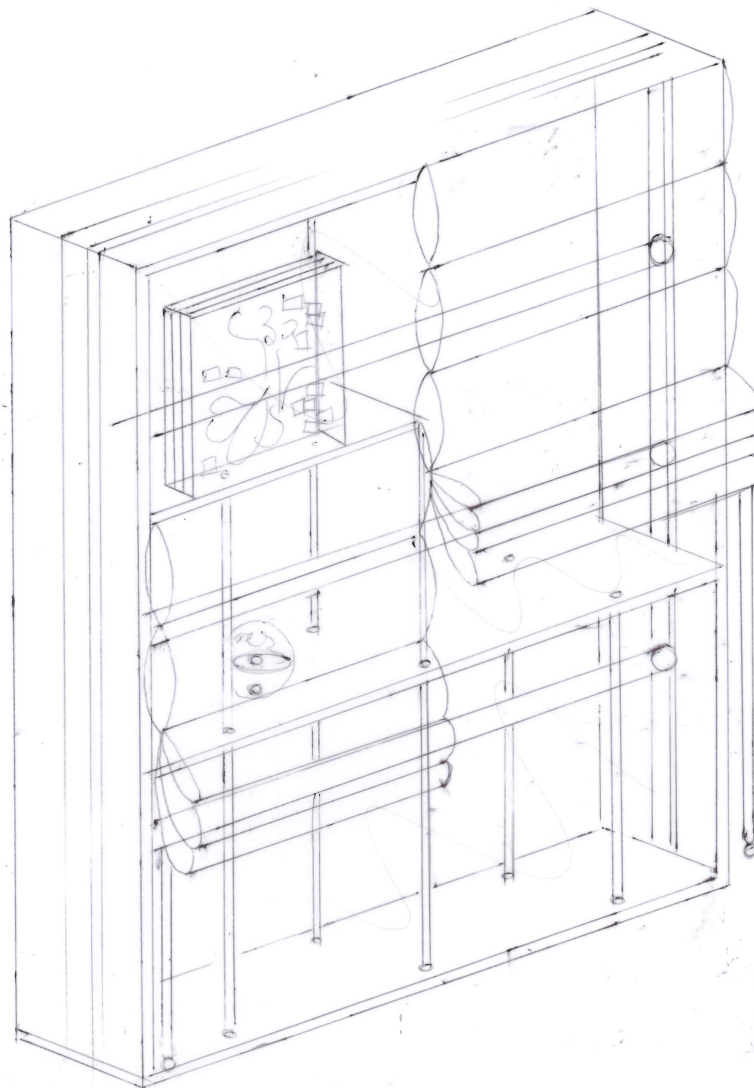

**présent épais*: concept temporel invitant à habiter le temps présent dans toute sa complexité, en le chargeant du passé et des futurs. Ce n'est pas une vision linéaire du temps mais une agglomération en couche du passé-présent- futur

**plantes pyrophytes*: espèce végétale adaptée aux incendies, capable de résister ou de tirer profit du passage du feu pour se reproduire

**K*: Katia Krafft, volcanologue décédée dans une éruption
**M*: Maurice Krafft, volcanologue décédée dans une éruption

**symbiocène*: c'est un concept forgé par le philosophe et écologue australien

M's portrait, a sense of deja vu,
120x160cm, 2026, sculpture, dessins, impressions, miroirs, bois, aluminium, plexiglas, dessins, néons, plâtre, liquide lacrymale, textiles ignifugés, biopolymère, en cours de réalisation

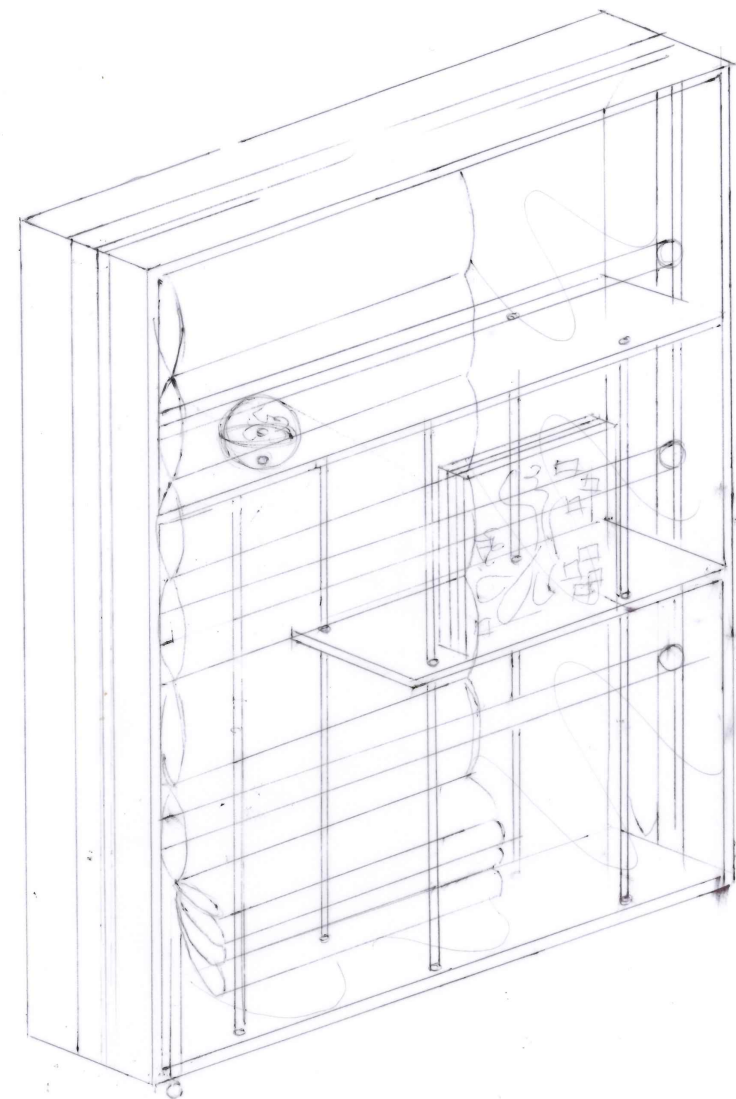

Glenn Albrecht. Il désigne une future ère géologique où l'humanité vivrait en totale symbiose et harmonie avec le reste du vivant, réparant les dégâts de l'Anthropocène par une interconnexion régénératrice

**low tech*: technique durable, simple, appropriable et résiliente

**easter egg*: au cinéma c'est un détail, une référence ou un message caché par les réalisateurs, monteuses, scénaristes

**philofictionnelles*: mouvement d'écriture contemporain dédié à écrire des fictions avec des fins optimistes, théorisé par Ariel Kyrou

matières, lumières, couleurs

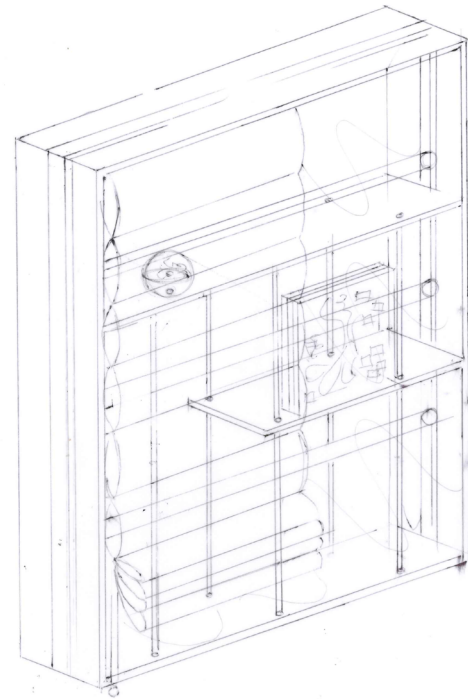
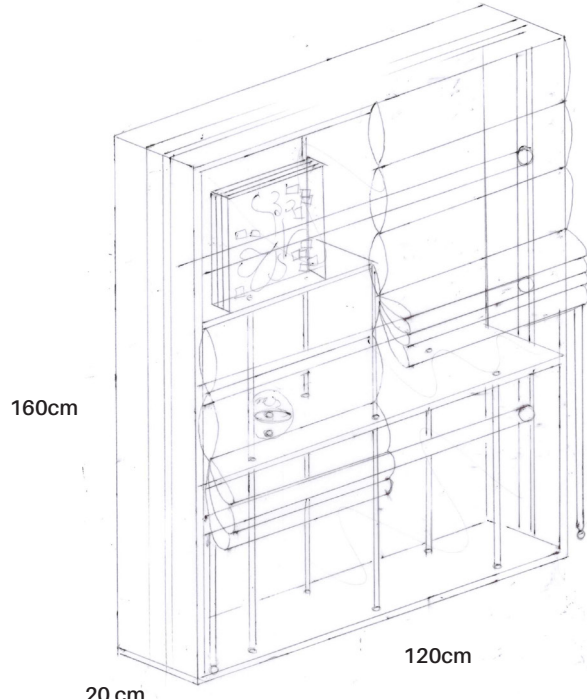

20 cm
composants principaux de chaque pièce

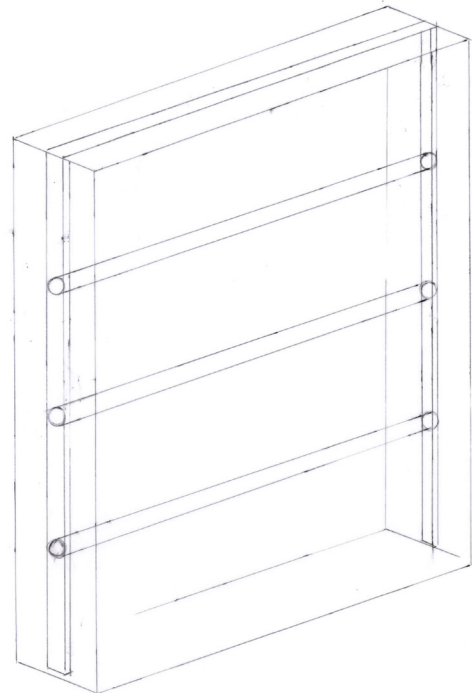

structures en bois et néons (120cm) lumière blanche

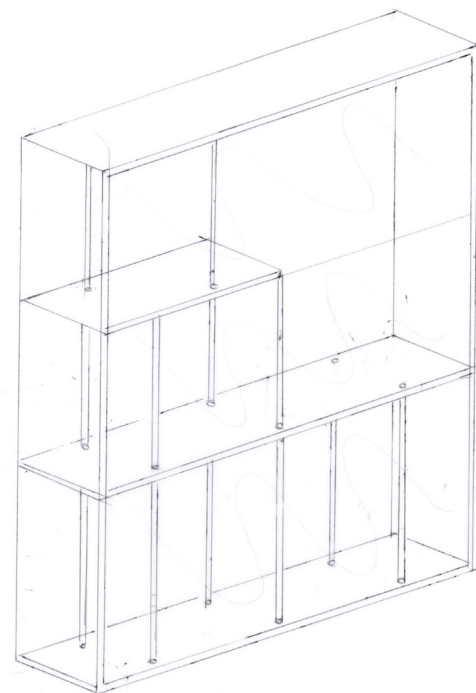

Structures aluminium, bois, plexiglas, vernis

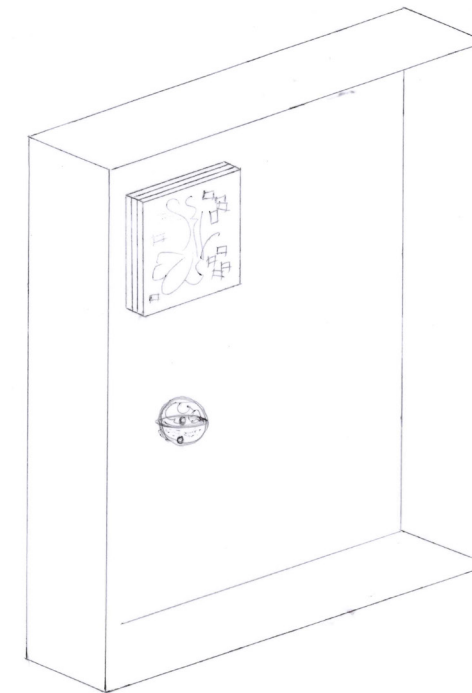
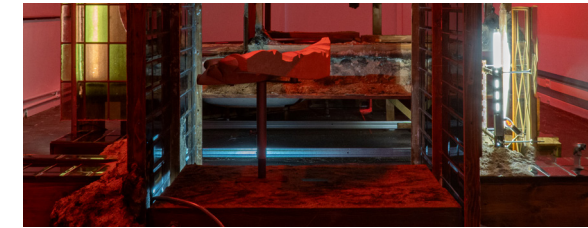
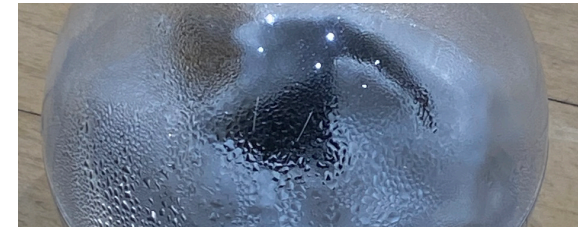

Sphère pvc (plâtre, liquide lacrymale) et portrait (3 couches de dessins botaniques et impressions)

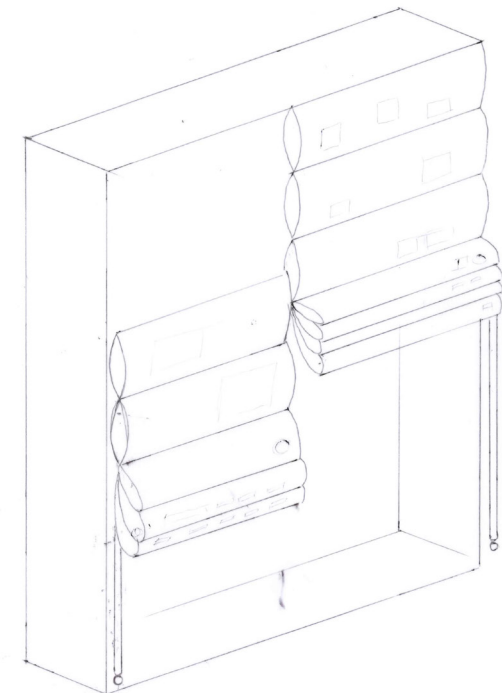

stores organza et tissu ignifugé contenant images objets-mémoires

nos productions en lien
avec notre proposition pour Art Contest 2026

1-«*The desired bathroom in the desert, 7PM*», Arba Esa, 2023, Bruxelles

2-«*About Lava-fueled consciousness, Krafft's desktop, 80's*», Magma Maria, 2024, Francfort

3-«*WARM SPRING 92, script*», Brasserie Atlas, 2025, Bruxelles

4-«*WARM SPRING 92, script*», Brasserie Atlas, 2025, Bruxelles

5-«*Something we might have seen in the 80's, ashes ball model*», Spasss, 2026, Bruxelles

6-«*WARM SPRING 92*», Komplot, 2026, Bruxelles

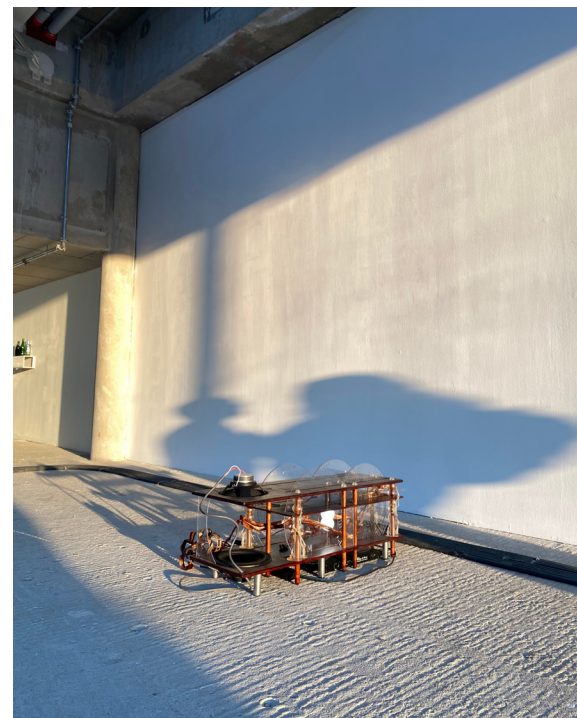
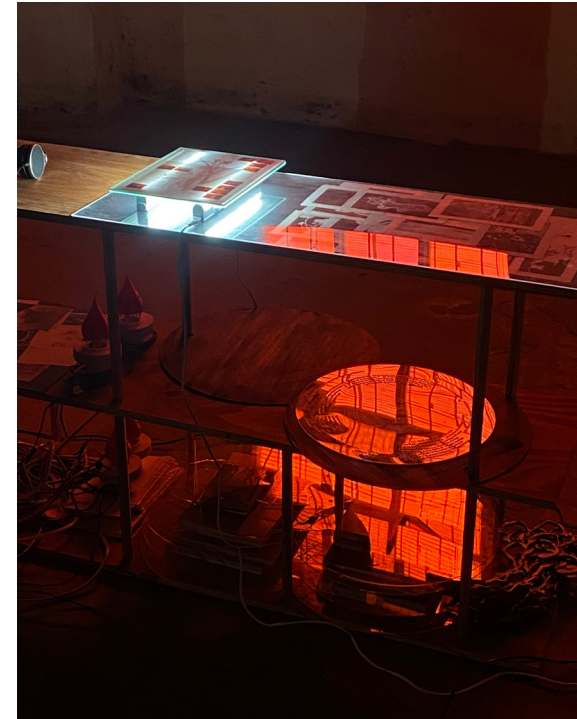

Nous sommes flexibles à propos de la mise en espace de ces deux pièces.

Nous nous adapterons à l'environnement proposé (à la lumière, typologie d'espace). Elles pourront être côte à côte, en vis-à-vis, éloignées etc.