



Inschrijvingsformulier ArtContest 2026

Terug te sturen met het deelnemingsdossier vóór 01 juni 2026.

Artcontest V.Z.W
Eendrachtstraat 21
1050 Brussel
(niet aanbellen a.u.b.)

Nam, Voornam : HELLEMANS GILLES

Nationaliteit : BELG

Geboren : LIER op 09.10.1996

GSM : 04 93 189 234

Adres : JAGERSSTRAAT 13

1000 BRUSSEL

Email : gilles.hellemans@hotmail.com

Hierbij verklaar ik kennis te hebben genomen van het reglement van de wedstrijd 2026, opgesteld door Artcontest vzw en het eens te zijn met alle bepalingen.

Handtekening :

Artistiek CV

Gilles Hellemans

Geboren 1996, België

Woont en werkt in Brussel

gilles.hellemans@hotmail.com

www.gilleshellemans.org

[@gilleshe @bluebenchsessions](#)

Geselecteerde tentoonstellingen en programma's

Solotentoonstellingen

2025 | *Undergoing, Under-going*, GC De Pianofabriek, Brussel (BE)

2019 | *Adhesive Exercises*, Grölle Pass Projects, Wuppertal (DE)

Groepstentoonstellingen

2026 | (aankomende) *Gula Gula* (performance program), Vilvoorde (BE)

2026 | (aankomende) *Oranssijopo*, Art Hub Pikisaari, Oulu (FI)

2026 | *These Hard Feelings* met Gary Farrelly, Brasserie Atlas, Brussel (BE)

2026 | *Blue Bench Sessions*, Vitrine M (MUS-E Belgium), Brussel, (BE)

2025 | *In Proximity*, The Green Corridor, Brussel (BE)

2025 | *Flyktig / Fugitive* (performance program), Valdres (NO)

2024 | *Performing Landscapes*, Very Contemporary & Art Au Centre, Luik (BE)

2024 | *Let the Horses Go*, Zsenne Art Lab, Brussel (BE)

2024 | *Nomadic (Veduta)*, Bloemenhofplein, Brussel (BE)

2023 | *Vruchtbare Grond*, Het Bos, Antwerp (BE)

2023 | *Rhizome Structures*, Raum Grindel, Hamburg (DE)

2023 | *Heimat*, The Third Fase, Nadine/N0dine, Brussel (BE)

2023 | *Apples & Oranges*, CIAP, Genk (BE)

2021 | *LABO_DEMO*, Centre Wallonie-Bruxelles, Parijs (FR)

2020 | *Kelder Kamer Music*, CC Strombeek, Grimbergen (BE)

2019 | *Peeling Hard Boiled Eggs*, Ursprung – FIKTIVA Media-Art Festival, Düsseldorf (DE)

2019 | *2 of Hearts*, SB34 The Pool, Brussel (BE)

2019 | *Do Not Interrupt Your Activity*, La Générale, Parijs (FR)

Beurzen

2025 | Kunsten debuutsubsidie van de Vlaamse Gemeenschapscommissie (VGC)

Residenties

2026 | (aankomende) Executive Residence (T.IC.), Zilvermeer, Mol (BE)

2025 | The Green Corridor, Brussels (BE)

2024 | The Green Corridor, Brussels (BE)

2023 | Bosacademie, Het Bos, Antwerp (BE)

2023 | MUS-E Belgium, Bizet Bizar, Anderlecht (BE)

Opleidingen

2022 | Educatieve master beeldende kunsten met onderscheiding, LUCA School of Arts, Brussel (BE)

– Specialisatie: installatiekunst.

2020 | Master en Arts plastiques, visuels et de l'espace (grande distinction), l'ERG, Brussel (BE)

– Specialisatie: performance en installatiekunst.

2017 | Erasmus Programme, Gerrit Rietveld Academie, Amsterdam (NL)

Kunstenaar/ Curator van Blue Bench Sessions (2023–2025), Anderlecht (BE) – initiatief dat gebruik maakt van een blauwe metro-stoel om onderzoek te doen naar communicatie in de publieke ruimte, performativiteit, stedelijke verveemding en eenzaamheid.

2025 | Session #6 met Marine Kaiser

2025 | Session #5 met Victor Abraham Lacô & Valentin Auboïs-Liogier

2024 | Sessions #2–#4 met Bo Vloors, Céline Lafrikh, Marjolein Guldentops, Anastasia Hadjipapa-Mccammon, Stephanie Becquet & Adeline Cros

2023 | Session #1 met Niels Poiz & Inga Gerner Nielsen

Publicaties

2025 | *Blue Bench Sessions* (the booklet), Art Anderlecht (BE)

2023 | *A Guide Through Compressed Time Experiences*, ed. 2 (Brussels metro lines 1 & 5) (BE)

2021 | *A Guide Through Compressed Time Experiences*, ed. 1 (Brussels metro lines 2 & 6) (BE)

Media & Tekst

2025 | YouTube: Why Subway Spaces Are More Than Just Transit (Stripping Architecture)

2025 | Eachbxl: Subterranean Promenade, text by Roshan Di Puppò (BE)

2022 | Kunstzone, art education journal (NL)

2019 | Westdeutsche Zeitung, article by Peter Ryzek (DE)

Docent/ Kunstenaar

2021–2026 | MUS-E Belgium – intercreatie ateliers in lagere scholen & culturele centra, Brussel (BE)

2024 | Gastdocent, BA Architectuur, Universiteit Antwerpen (BE)

2021–2022 | Poëtix – participatief poëzie lab, WijkAntenne Molenbeek (BE)

Vroege Ervaring (Onderzoek & Praktijk)

2018–2019 | Parasite 2.0 (IT), Office for Joint Administrative Intelligence (BE/DE), en RE-BUILDINGCASS met CIVA & Kanal Foundation – samenwerkingen in Brussel

Blue Bench Sessions, 2023–...
**Gilles Hellemans. Site-specifieke sculpturale
installatie, performance-programma en
publicatie.**

Blue Bench is een sculpturale installatie die uitnodigt tot verbeelding en informele ontmoeting. De blauwe metrobank functioneert als een efemer platform voor reflectie op stedelijke vervreemding en eenzaamheid.

Het werk ontstond tijdens een residentie bij MUS-E Belgium, binnen het BIZET BIZAR-project. Geïnspireerd door Brusselse metrobanken belichaamt *Blue Bench* de individualisering van de samenleving, waarin digitale werelden steeds vaker de plaats innemen van directe menselijke interactie.

Met deze sculptuur zet Hellemans in op het omgekeerde: het creëren van momenten van verbinding en dialoog. Sinds 2018 onderzoekt hij het potentieel van dit stadsmeubel binnen zijn praktijk, zowel als installatie opgebouwd uit bricolagematerialen als in video en performance. Zijn werk richt zich op de spanningsvelden tussen aantrekking en vervreemding in architectuur, publieke ruimte en straatmeubilair. Door gerichte interventies en nieuwe contexten te creëren, nodigt hij het publiek uit om deze omgevingen anders te ervaren.

Vanuit deze benadering ontwikkelde Hellemans *Blue Bench Sessions*. Kunstenaars en performers worden uitgenodigd om in dialoog te gaan met thema's als stedelijke vervreemding en eenzaamheid.

De blauwe bank fungeert hierbij als artistiek kader en ontmoetingsplek. Ze wordt een drager van communicatie, een plek waar boodschappen circuleren en waar werk ontstaat in relatie tot de omgeving en het publiek. Via taal, verbeelding en scenografie transformeert de bank tot een tijdelijk podium binnen de publieke ruimte.

Tijdens eerdere *Blue Bench Sessions* namen onder anderen Victor Abraham Lacô, Val Auboiss-Liogier, Stephanie Becquet, Adeline Cros, Inga Gerner Nielsen, Marjolein Guldentops, Anastasia Hadjipapa-McCammon, Marine Kaiser, Céline Lafrikh, Niels Poiz en Bo Vloors deel.

De interventies resulteerden in een breed scala aan praktijken, van wandelingen en luisterformats tot audioverhalen, rituelen en tekstuele installaties.

Blue Bench Sessions brengt lokale en internationale kunstenaars samen en ontwikkelt zich als een ontmoetingsplatform waar verschillende talen, perspectieven en ervaringen samenkomen binnen de grootstedelijke context van Brussel.



#1

Niels Poiz,
Inga Gerner Nielsen &
Gilles Hellemans



Friday 23/06/2023 - 20h
Bizet Bizar
(Bergensesteenweg 985,
1070 Anderlecht)

#2

Stephanie Becquet &
Adeline Cros



Saturday 06/04/2024 - 16h-19h
Bizet Bizar
(Bergensesteenweg 985,
1070 Anderlecht)

#3

Anastasia
Hadjipapa-McCammon
& Marjolein Guldentops



Saturday 15/06/2024 - 14h-18h
Bizet Bizar
(Bergensesteenweg 985,
1070 Anderlecht)

#4

Bo Vloors &
Céline Lafrikh



Thursday 11/07/2024 - 16h-20h
Bizet Bizar
(Bergensesteenweg 985,
1070 Anderlecht)

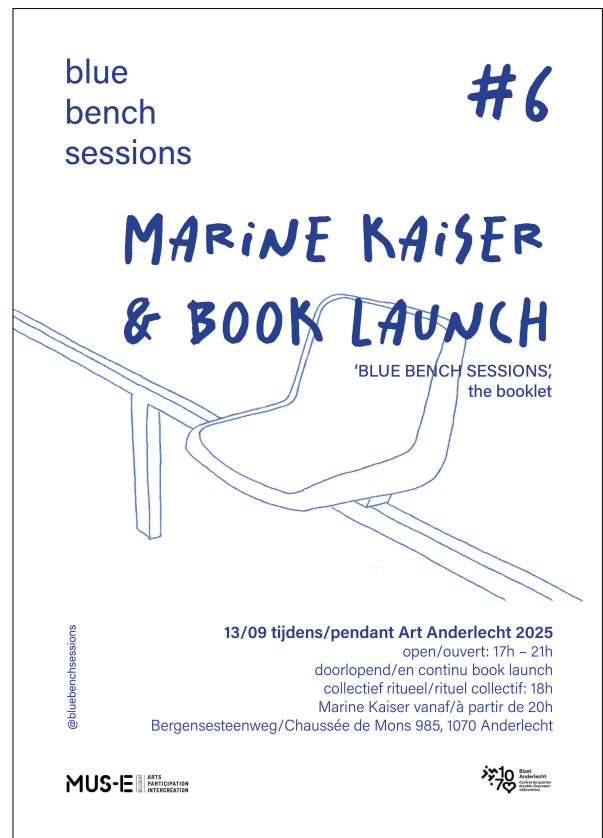
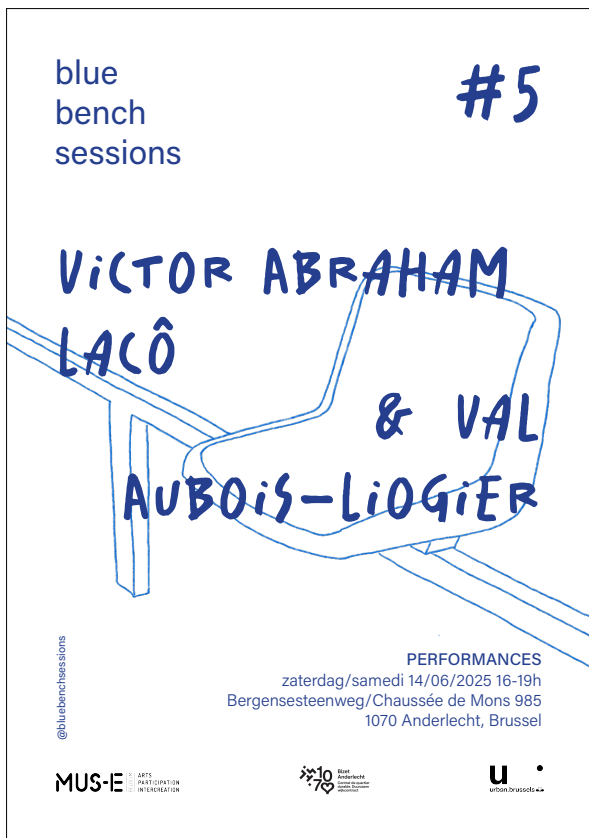

Boven: Online uitnodigingen voor **Blue Bench Session #5 - #6**, 2023-2024, Gilles Hellemans. Bizet Bizar, Anderlecht. Grafisch ontwerp door Adeliene Lecomte. Betrokken kunstenaars Victor Abraham Lacô, Val Aubois-Liogier, Marine Kaiser en grafisch ontwerper Angus Midgley. Onder: Informatie boekje Art Anderlecht 2025



Boven: *This Institute : something red*, 2023, Inga Gerner Nielsen. Performance. Rode plastic buis. Onder: *I Give You My Blue Words (Les Mots Blues)*, 2023, Niels Poiz. Performance. *Blue Bench Session #1*, Bizet Bizar, Anderteicht. Beelden: Dániel Mátyás Fülöp.



Boven: Vogelei gevonden op *Blue Bench*. 2025. Onder: Ondergesneeuwde *Blue Bench*, 2024.



Boven: **Blue bench**, April 2024, Gilles Hellemans. Sculpturale installatie. Onder: Opening **Blue Bench Session #2**, 2024. Stephanie Becquet en Adeline Cros. Bizet Bizar, Anderlecht. Beelden: Dániel Mátyás Fülöp.



Voices in the Blue, 2024, Marjolein Guldentops. Carbonpapier-print op papier, handschrift op papierlint en performance. Blue Bench Session #3. Bizet Bizar, Anderlecht. Beelden: Dániel Mátyás Fülöp.



Boven: Blue Bench Session #3, Anastasia Hadjipapa-McCammon, 2024. Onder: *Duel: You (Already) Lost*, Blue Bench Session #5, Val Aubois-Liogier, 2025. Bizet Bizar, Anderlecht. Beelden: Dániel Mátyás Fülöp.



Boven: *Urban Sub Marine – Conferences Cycle*, 2025, geplastifice papier, blauwe inkt, paraplu hoed, Victor Abraham Lacó, Blue Bench Session #5. Performance. Onder: *Blue of Tears, Blue of Cloudless*, 2024, glazen objecten en witte handschoen, Céline Lafrikh, Blue Bench Session #4. Performance. Bizet Bizar, Anderlecht. Beelden: Dániel Mátyás Fülöp.



Boven: Hand met gele huishoudhandschoen die de bank schoonmaakt. Onder: *The Blue Bench Society*, 2024, witte handschoen en handgemaakte glazen letters door Céline Lafrikh, Bo Vloors, Blue Bench Session #4. Geluidswerk. Bizet Bizar, Anderlecht. Beelden: Dániel Mátyás Fülöp.

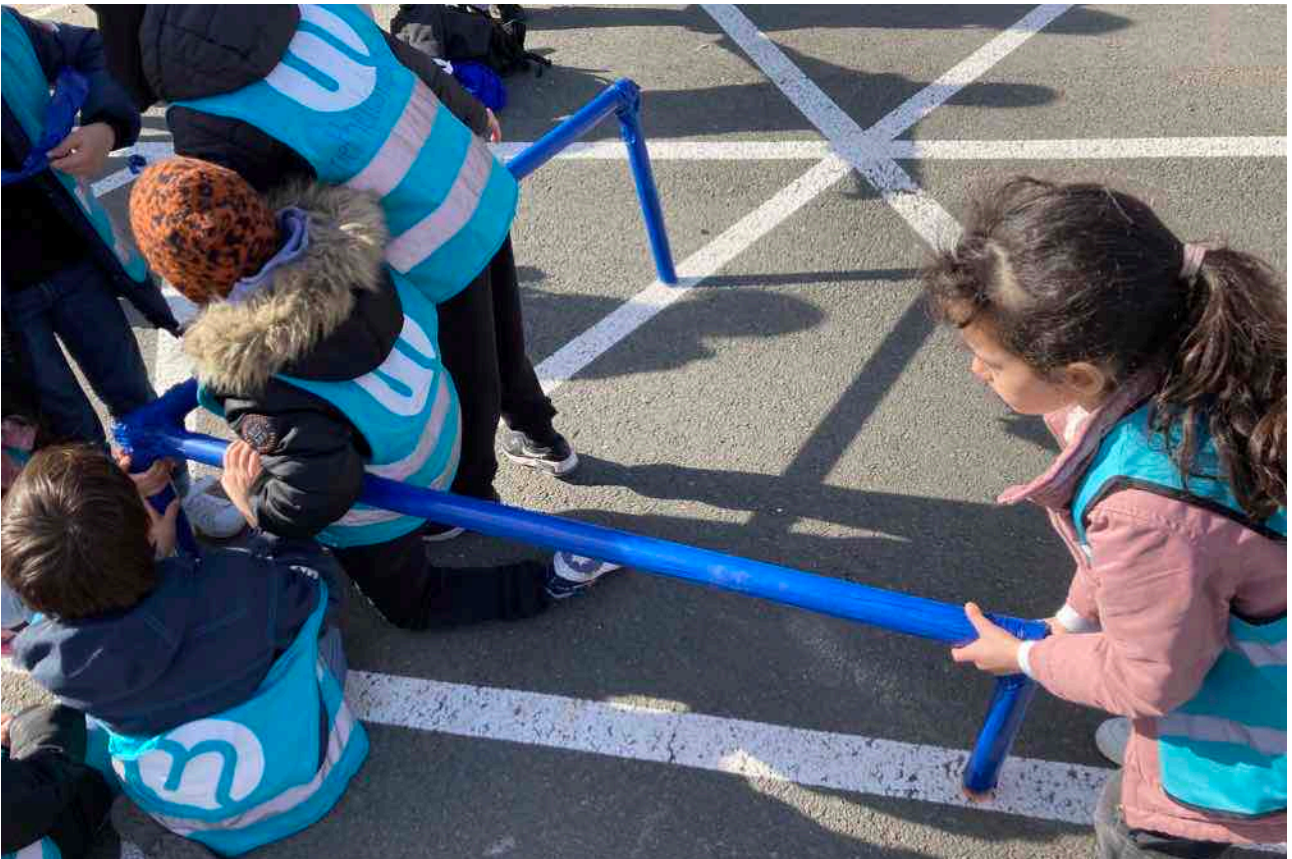

Boven: Kinderen uit de wijk Bizet werken mee aan een prototype van de blauwe bank, 2023. Onder: Kinderen uit de wijk Bizet schilderen blauwe woorden voor hun wijk op een tafelkleed, 2023.

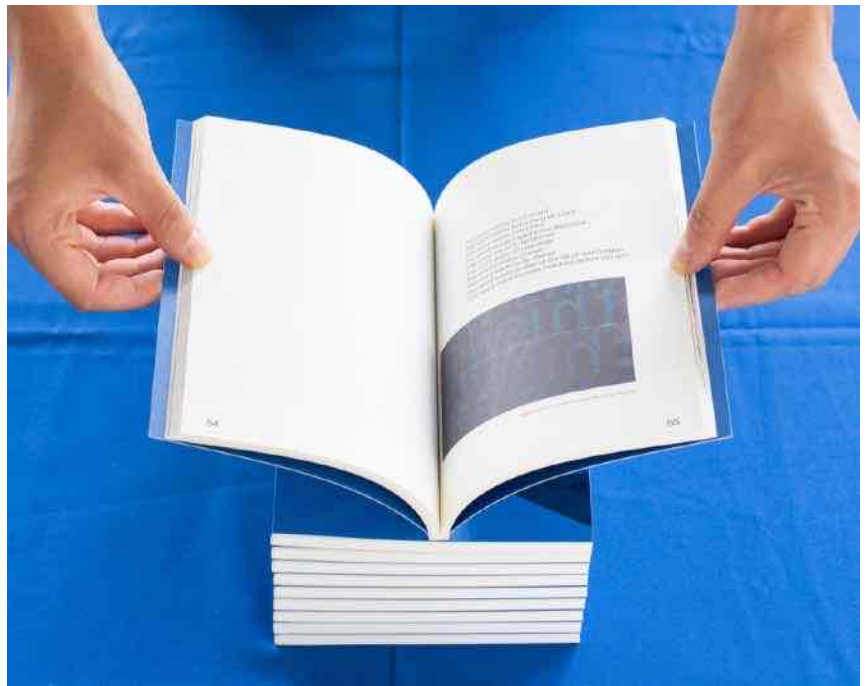
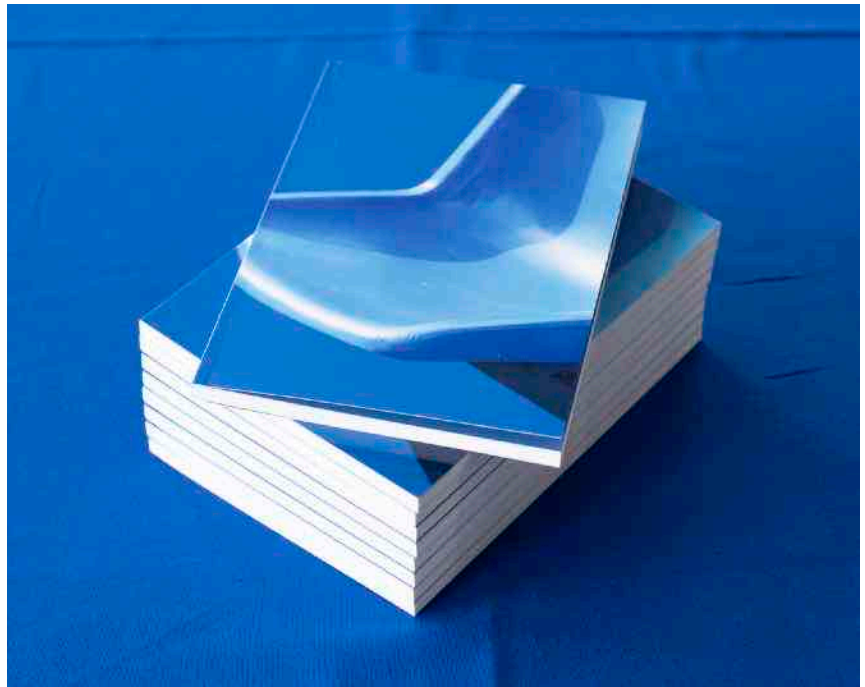

Blue Bench Sessions (the booklet), 2025, Gilles Hellemans. Grafisch ontwerp: Angus Midgley. Art Anderlecht, Bizet Bizar. Beelden: Minne Bezuijen.



Blue Bench Sessions (the booklet), 2025, Gilles Hellemans. Grafisch ontwerp: Angus Midgley. Art Anderlecht, Bizet Bizar. Beelden: Minne Bezuijen.

Na afloop van *Blue Bench Sessions* op de parking in Anderlecht toont Vitrine M (MUS-E Belgium) een selectie van het project sinds 2023.



Blue Bench Sessions, 2026, Gilles Hellemans. Vitrine M (MUS-E Belgium), Zwembad van het Centrum, Marollen. In de vitrine: kinderen uit de wijk Bizet werken mee aan een prototype van de blauwe bank, 2023. *Blue of Tears, Blue of Cloudless*, 2024, glass objects and white glove, Céline Lafrikh, Blue Bench Session #4. *Voices in the Blue*, 2024, carbon paper onto white paper, Marjolein Guldentops, Blue Bench Session #3. Beeld: Adélien Lecomte



Blue Bench Sessions, 2026, Gilles Hellemans. Vitrine M (MUS-E Belgium), Zwembad van het Centrum, Marollen. In de vitrine: *Urban Sub Marine – Conferences Cycle*, 2025, Victor Abraham Lacò, plastified paper and blue ink, Blue Bench Session #5. *This Institute: something red*, 2023, red plastic tube, Inga Gerner Nielsen, Blue Bench Session #1. *Leonora Quantum*, 2024, sound piece, branches, wool, wire and other fabrics, Stephanie Becquet, Blue Bench Session #2. Beeld: Adélien Lecomte

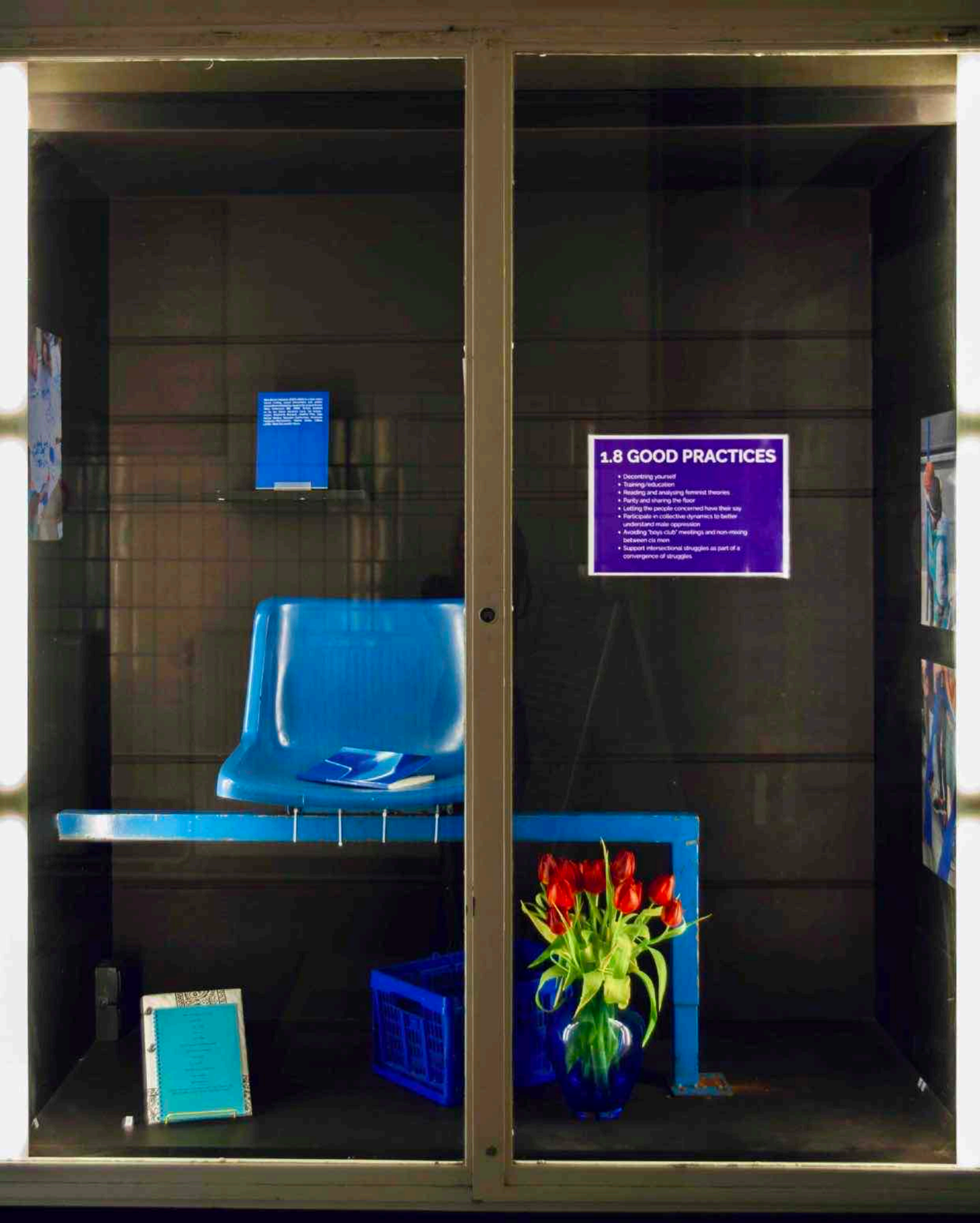

1.8 GOOD PRACTICES

- Decentring yourself
- Training/education
- Reading and analysing feminist theories
- Parity and sharing the floor
- Letting the people concerned have their say
- Participate in collective dynamics to better understand male oppression
- Avoiding 'boys club' meetings and non-mixing between cis men
- Support intersectional struggles as part of a convergence of struggles

Blue Bench Sessions, 2026, Gilles Hellemans. Vitrine M (MUS-E Belgium), Zwembad van het Centrum, Marollen. In de vitrine: Kinderen uit Bizet schilderen blauwe woorden voor hun wijk op een tafelkleed. *I Give You My Blue Words (Les Mots Blues)*, 2023, white scarf and printed book on paper, Niels Poiz, Blue Bench Session #1. *Blue Bench Sessions (the booklet)*, editie die twaalf artistieke interventies samenbrengt voor *Art Anderlecht* in September 2025. Kinderen tonen en ontdekken al wandelend hun eigen wijk. Tijdens een vakantiestage in GC De Rinck leren de kinderen spelenderwijs samenwerken en performen met blauwe stroken stof Beeld: Adélien Lecomte



Blue Bench Sessions, 2026, Gilles Hellemans. Opening performance. Vitrine M (MUS-E Belgium), Zwembad van het Centrum, Marollen.

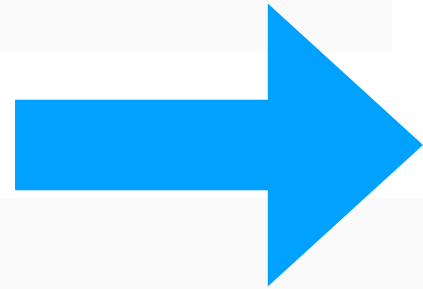
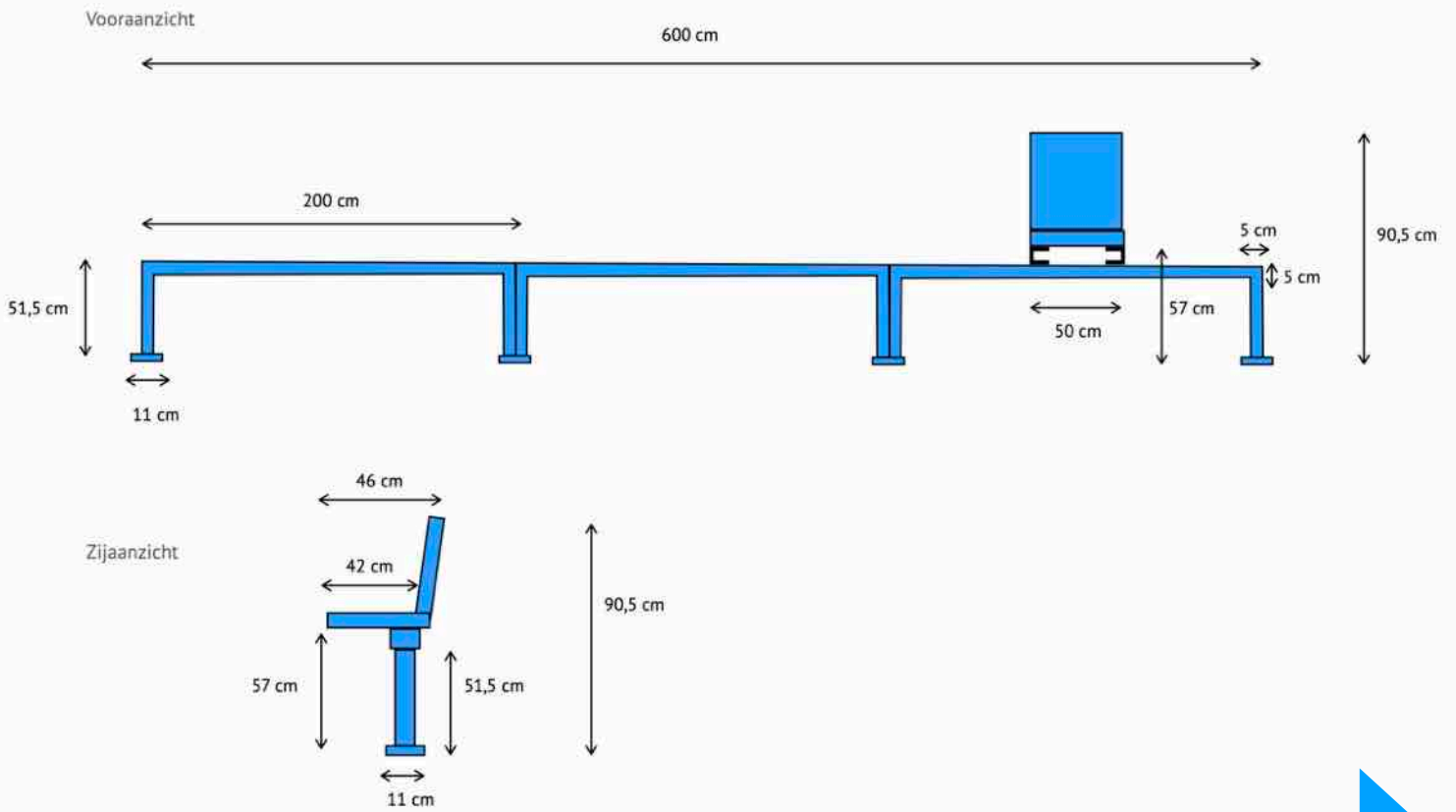

Detail hoek

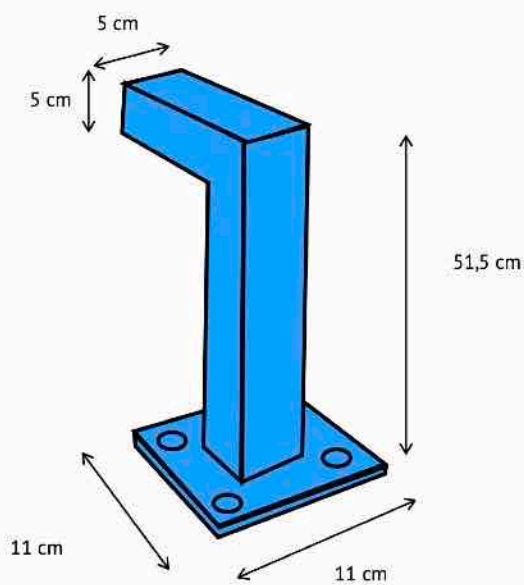

Detail grondbevestiging

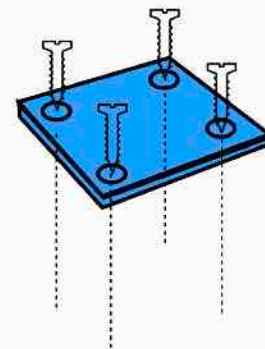



Blue Bench Sessions, 2026, Gilles Hellemans. *Blue Bench* in transitie van Bizet Bizar naar Hellemans' atelier en vervolgens naar Vitrine M.

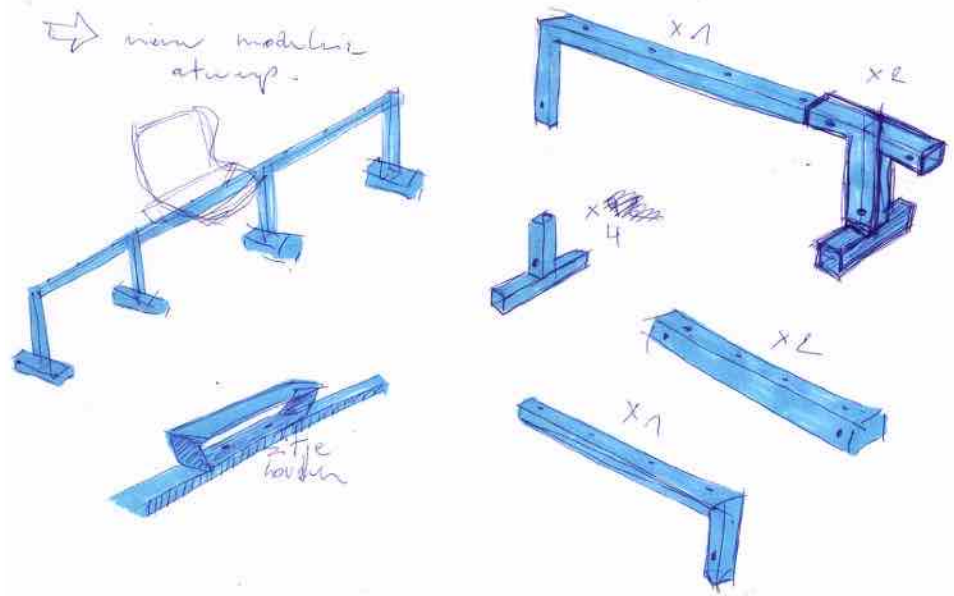

Voor ArtContest 2026 in Botanique krijgt *Blue Bench Sessions* een nieuwe vorm. De oorspronkelijke bank werd ontworpen voor tijdelijk gebruik, met een levensduur van ongeveer drie jaar, in het kader van een project op een parking. Ze was opgebouwd uit gerecycled metaal dat niet geschikt was voor langdurig gebruik.

In deze nieuwe fase wordt de bank herwerkt als een modulair en duurzaam object, dat kan circuleren tussen verschillende locaties en zich kan aanpassen aan diverse contexten. Deze ontwikkeling vertrekt vanuit een verlangen voor een artistieke praktijk waarin modulariteit en herbruikbaarheid centraal staan. Het oorspronkelijke materiaal kreeg intussen een nieuwe bestemming bij Gilbard, een collectief in Anderlecht dat met gerecycled materialen werkt aan lokale kunst- en designprojecten. Voor deze nieuwe versie ga ik opnieuw een samenwerking met hen aan. De vorm en schaal van de installatie worden afgestemd op de specifieke mogelijkheden van de tentoonstellingsruimte in Botanique.

Aanvullend wordt een visuele ingreep op de muur voorzien, in de vorm van een sticker of schildering, afhankelijk van de technische haalbaarheid. Deze ingreep neemt de vorm aan van een lijn die verwijst naar een metrokaart. De verschillende haltes markeren etappes binnen het traject van *Blue Bench Sessions*: van de betrokken kunstenaars tot de spontane, vaak poëtische momenten die zich op en rond de bank hebben ontwikkeld.

De installatie wordt geactiveerd door middel van een performance van ongeveer twintig minuten, waarin deze elementen samenkomen. Mijn performatieve praktijk vertrekt vanuit het verzamelen en herinterpreteren van gestes en bewegingen van zorgdragers in de publieke ruimte, zoals poetsdiensten, onderhoudsmedewerkers en ramenwassers. Deze vormen van beweging, verbonden aan zorg voor infrastructuur en straatmeubilair, worden ingezet als performatief materiaal.

Ook de specifieke context van Botanique speelt hierin een rol. De architectuur van de tentoonstellingsruimte en de tentoonstelling als geheel worden opgenomen en verweven in het verloop van de performance.

Re-cycled, modular
version of the Blue Bench
for ArtContest 2026.

A blue metro-line wall text
giving an overview of Blue
Bench Sessions's history.

Performance activating the sculpture, the wall text and the history of the work.



Painted wall text work on the tram- and metro stations of St-Gillis.

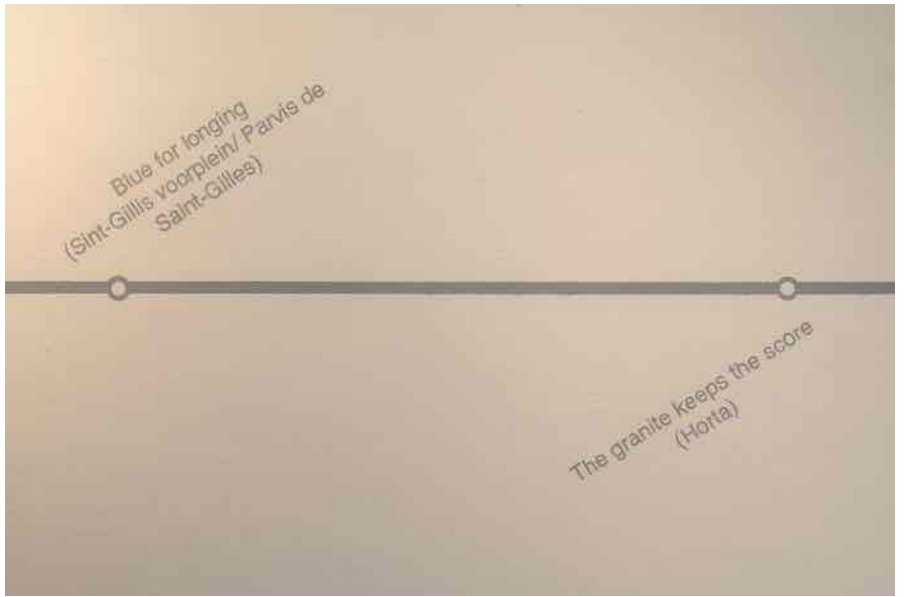

The artist at his solo exhibition *Undergoing*, *Under-going* (2025).

